

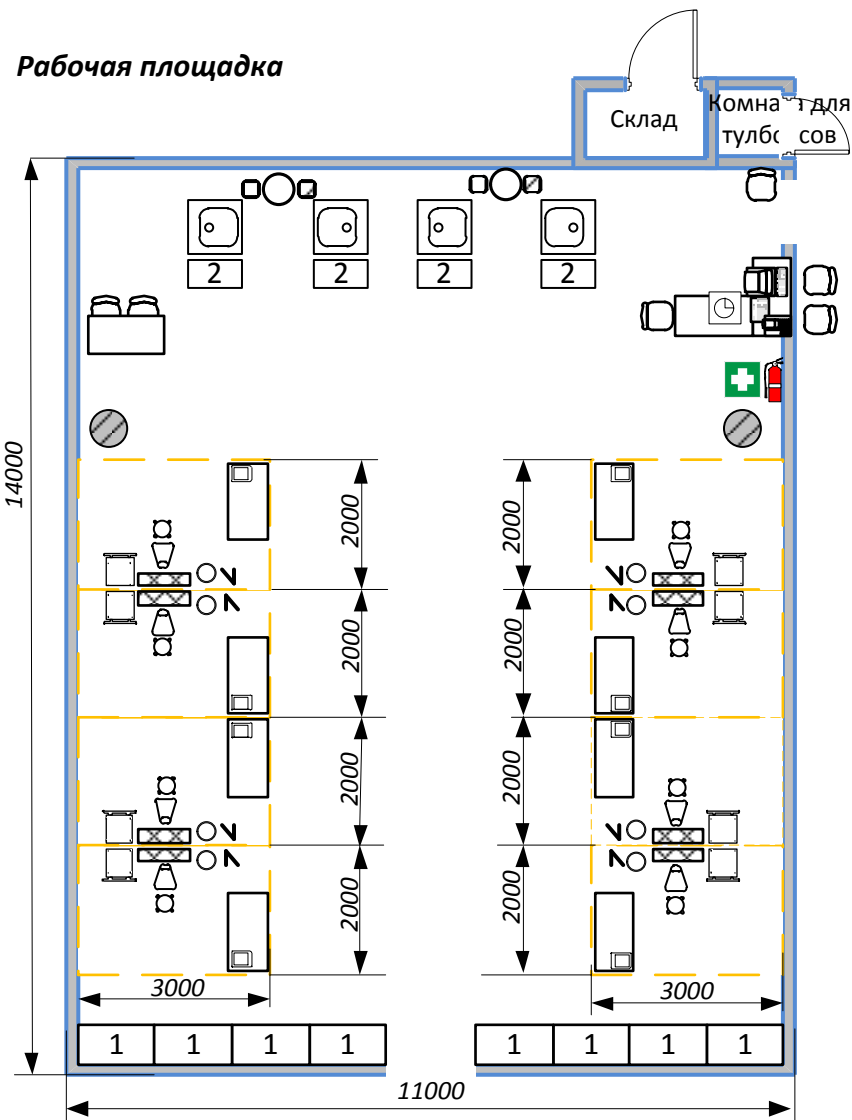











ПЛАН ЗАСТРОЙКИ
КОМПЕТЕНЦИИ
Парикмахерское искусство

План застройки Регионального чемпионата «Молодые профессионалы» (WorldSkills Russia) Иркутская область
 Компетенция: 29 Парикмахерское искусство
 Дата проведения: 15-22 февраля 2020 года







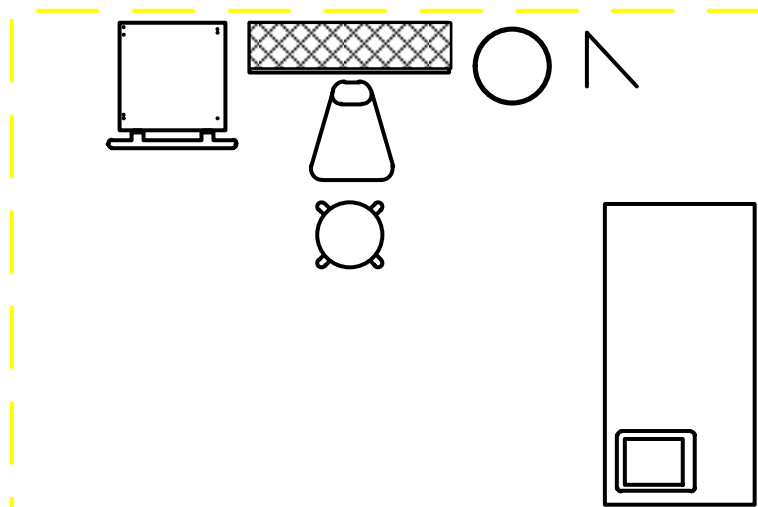



Условные обозначения	
	Парикмахерское модульное рабочее место
	Стол для работы с красящими и перманентными препаратами, парикмахерские весы
	Тележка парикмахерская
	Корзина для мусора
	Щетка для подметания + совок на стойке
	Штатив напольный
	Стул парикмахерский
	Классическая мойка/Мойка парикмахерская
	Стул
	Корзина для белья
	Бак для волос с крышкой
	Корзина для мусора/бак для мусора
	Огнетушитель
	Аптечка
	Стол. Электронный таймер
	Стол. Компьютер. Колонки. Микрофон. Усилитель
	Демонстрационный стол
	Стойка для препаратов около мойки
	Сушуар

ПЛАН 1 рабочего места участника



Спецификация оборудования на 1 рабочее место

(рабочее место участника – 2 м х 3 м)

Условные обозначения	
	Парикмахерское модульное рабочее место
	Стол для работы с красящими и перманентными препаратами, парикмахерские весы
	Тележка парикмахерская
	Корзина для мусора
	Щетка для подметания + совок на стойке
	Штатив напольный
	Стул парикмахерский
	Граница рабочего места конкурсанта

План застройки комнаты конкурсантов

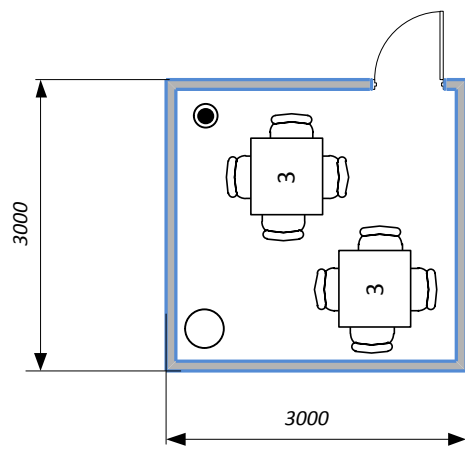

Условные обозначения	
○	Корзина для мусора/бак для мусора
3	Стол\стул участника
●	Вешалка для одежды

План застройки комнаты экспертов

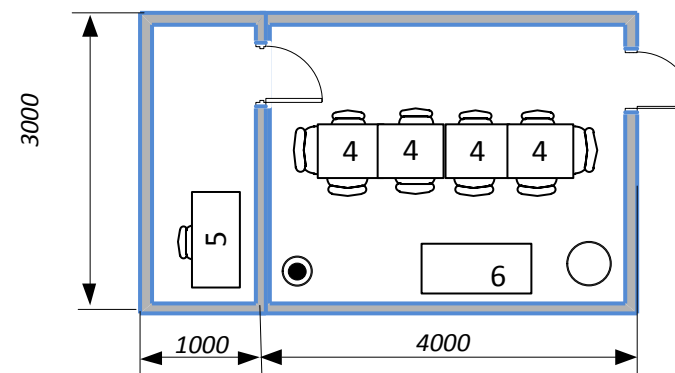

Условные обозначения	
○	Корзина для мусора/бак для мусора
4	Стол\стул эксперта
5	Рабочее место с компьютером и МФУ
6	Чайный стол
●	Вешалка для одежды